

ÉTAPE A

- 1- Retirer le boulon #BB, la goupille #CC, les rondelles #DD et l'écrou #JJ.
- 2- Retirer le ski #AA de la jambe #KK.
- 3- Retirer la douille #HH de la jambe #KK.

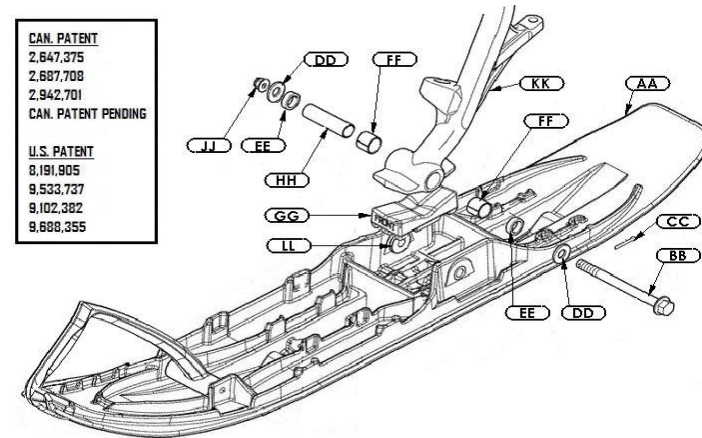

ÉTAPE B

- 4- Retirer le coussinet #LL du ski #AA. (Du côté où sera installé le ROLLERSKI)

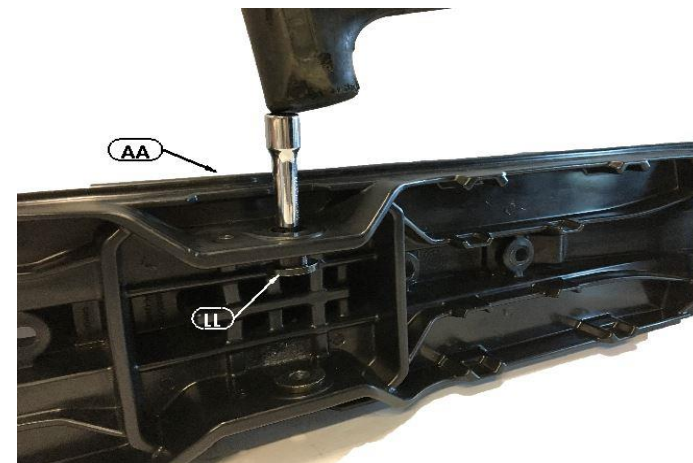

ÉTAPE C

- 5- Retirer les boulons #3 et #7, l'écrou #2, les rondelles #5, #6 et #9, ainsi que le bloc #4 de la base #1 du ROLLERSKI.

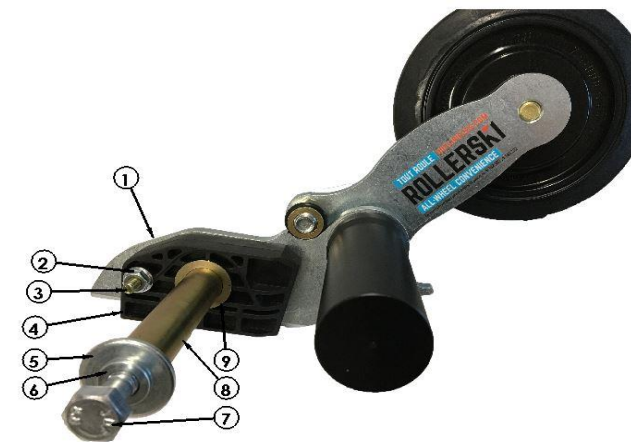

ÉTAPE D

- 6- Placer le bloc #4 dans le ski #AA, dans le compartiment, du côté où le coussinet a été retiré.

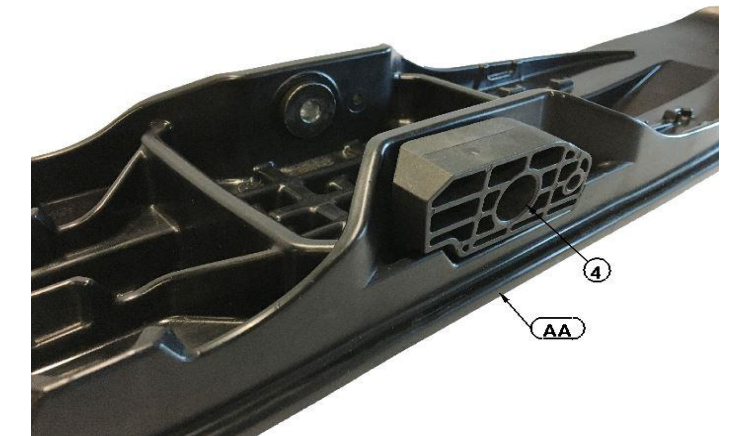

ÉTAPE E

- 7- Insérer l'essieu #8 du ROLLERSKI dans le trou du bloc #4 et dans le ski #AA.
- 8- Viser temporairement le boulon #7 dans l'essieu #8 pour plus de stabilité. (LA BASE DOIT ÊTRE PARALLÈLE AU SKI).
- 9- Percer l'épaulement du ski #AA avec un foret de 1/4", dans le trou de la base #1 comme guide.



* LA JAMBE (#KK) ET LA BUTÉE DE SKI (#GG) NE SONT PAS REPRÉSENTÉES POUR PLUS DE CLARTÉ.

ÉTAPE F

- 10- Retirer le ROLLERSKI et nettoyer le trou percé.
- 11- Graisser légèrement l'essieu #8 du ROLLERSKI.
- 12- Insérer le bloc #4, la butée de ski #GG* dans le ski #AA.
- 13- Insérer l'essieu #8 du ROLLERSKI en intercalant le bloc #4, le ski #AA, la rondelle #9**, la douille #EE et la jambe #KK*.

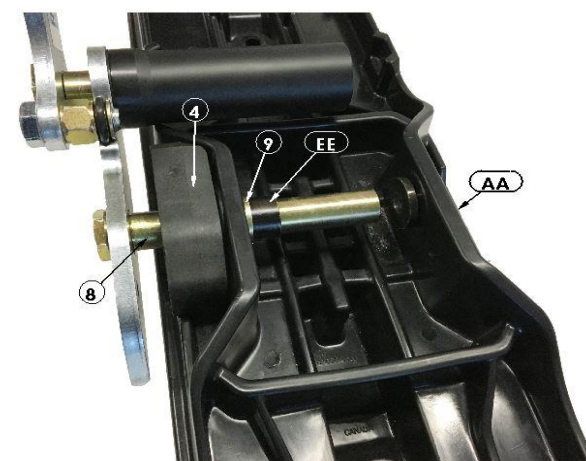

** LA RONDELLE (#9) SERT À REMPLACER LE COUSSINET RETIRÉ À L'ÉTAPE B.

ÉTAPE G

- 14- Insérer les rondelles #5 et #6 sur le boulon #7.
- 15- Appliquer du **Loctite rouge 263** sur les filets et visser le boulon #7 dans l'essieu #8, selon les mêmes spécifications du fabricant que le boulon #BB.

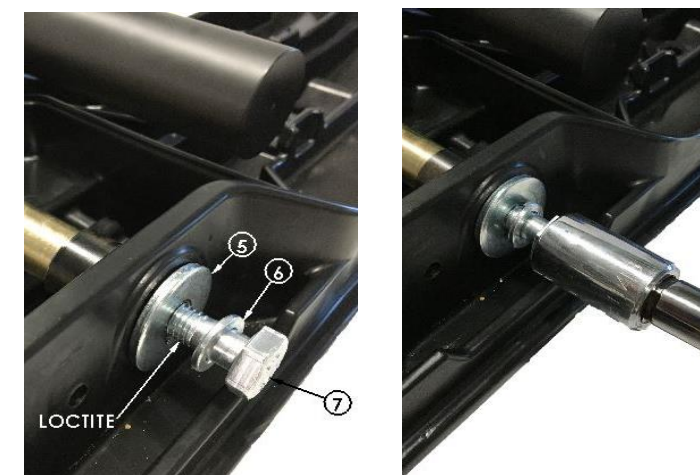

LES ROLLERSKI DOIVENT ÊTRE INSTALLÉS À L'INTÉRIEUR DES SKIS.

LES ROLLERSKI EN POSITION RELEVÉES, DOIVENT ÊTRE ORIENTÉE VERS L'AVANT.

ÉTAPE H

- 16- Insérer le boulon #3 au travers de la base #1 du ROLLERSKI, le bloc #4 et du ski #AA.
- 17- Visser l'écrou #2 sur le boulon #3.



LA VITESSE MAXIMUM POUR ROULER AVEC LES ROLLERSKI EST DE 20KM/H (12mph).

XX PIÈCES YAMAHA
X PIÈCES QUALIPIÈCES

2017-12-12
REV: A

INSTALLATION GUIDE

ROLLERSKI

Y-4008

STEP A

- 1- Remove bolt #BB, cutter pin #CC, washers #DD and nut #JJ.
- 2- Remove ski #AA from spindle #KK.
- 3- Remove sleeve #HH from spindle #KK.

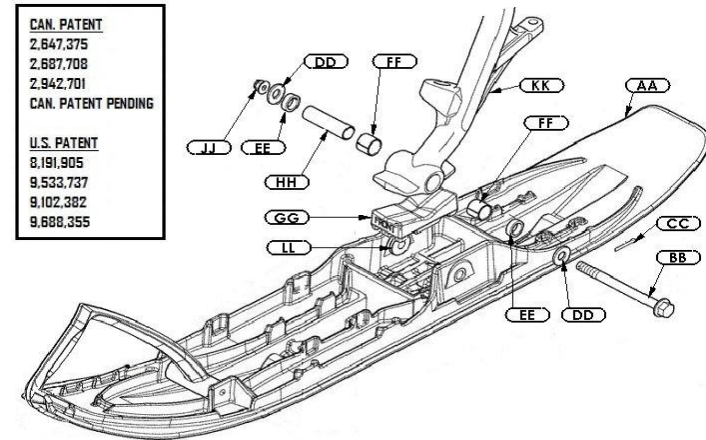

STEP B

- 4- Remove bushing #LL from ski #AA. (The one on the same side where the ROLLERSKI will be installed.)

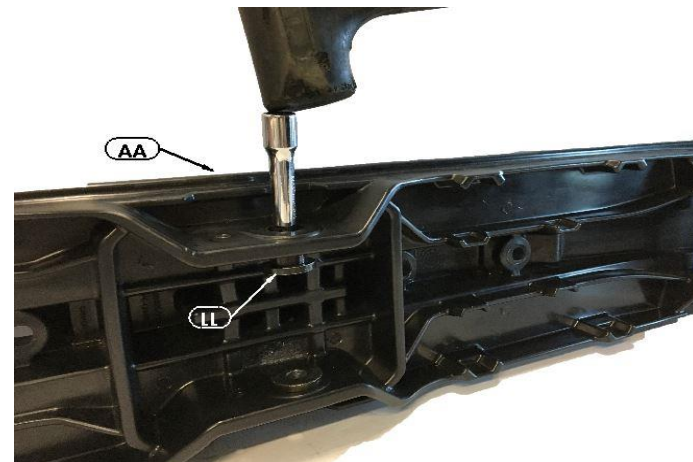

STEP C

- 5- Remove bolts #3 and #7, nut #2, washers #5, #6, and #9, also bloc #4 from base #1 of ROLLERSKI.

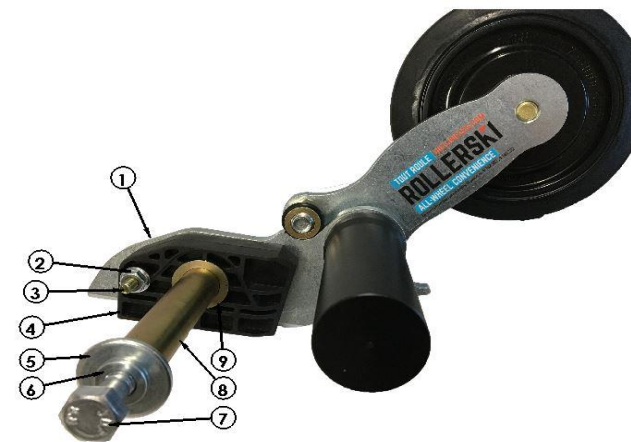

STEP D

- 6- Put bloc #4 into ski #AA, in the compartment where the bushing was removed.

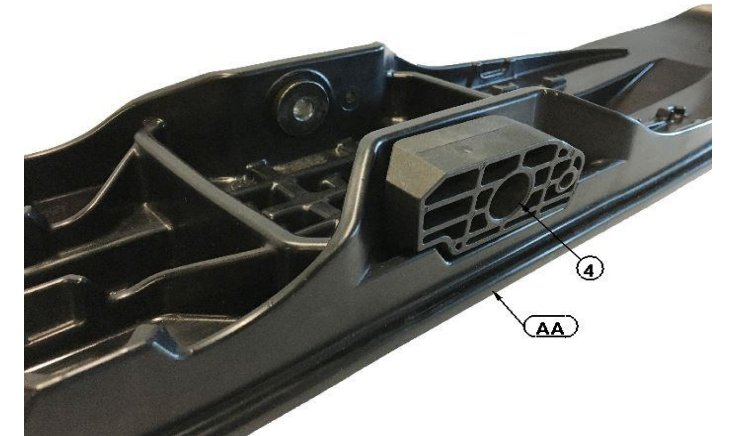

STEP E

- 7- Insert axle #8 of ROLLERSKI into the bloc #4 and the ski #AA.
- 8- Temporarily tighten bolt #7 in axle #8 for stability. **(THE BASE SHOULD BE PARALLEL TO THE SKI).**
- 9- Drill thru soulders of ski #AA with 1/4" drill bit, using the hole on the base #1 as a guide.



* THE SPINDLE (#KK) AND THE SKI STOPPER (#GG) ARE NOT SHOWN FOR MORE CLARITY.

STEP F

- 10- Remove ROLLERSKI, bloc #4 and clean drilled hole of any
- 11- Lightly grease axle #8 of ROLLERSKI.
- 12- Reinstall bloc #4 and ski stopper #GG*.
- 13- Insert axle #8 of ROLLERSKI thru bloc #4, ski #AA, washer #9**, sleeve #EE and the spindle #KK*.

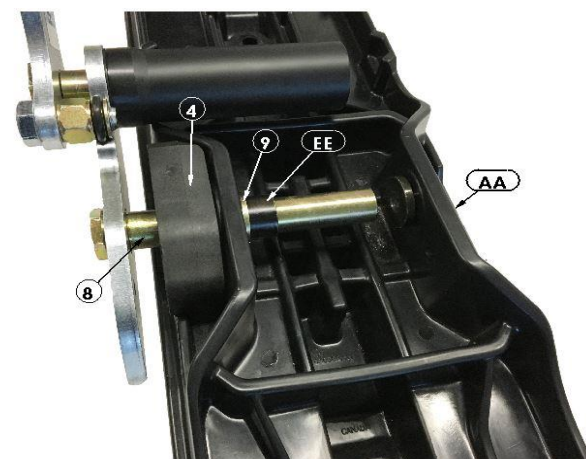

** THE WASHER (#9) WILL REPLACES THE BUSHING REMOVED AT STEP B.

STEP G

- 14- Insert washers #5 and #6 on bolt #7.
- 15- Apply **red Loctite 263** on threads and screw bolt on axle #8, as per the same manufacturer's specifications of bolts #BB.

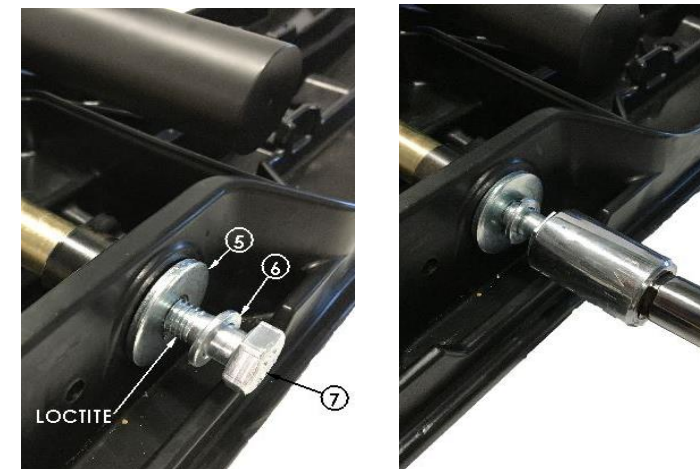

THE ROLLERSKI MUST BE INSTALLED ON THE INSIDE OF SKI.

THE ROLLERSKI, WHEN NOT ENGAGED, MUST BE POINTING FORWARD.

STEP H

- 16- Insert bolt #3 thru base #1 of ROLLERSKI, bloc #4 and ski #AA.
- 17- Screw nut #2 on bolt #3.



MAXIMUM SPEED WHEN ROLLERSKI ARE ENGAGED IS 20KM/H (12 mph).

XX YAMAHA PARTS
X QUALIPIECES PARTS