

ÉTAPE A

- 1- Retirer le boulon #BB, la goupille #CC, et l'écrou #JJ.
- 2- Retirer le ski #AA de la jambe #KK.
- 3- Retirer la douille #FF de la jambe #KK.

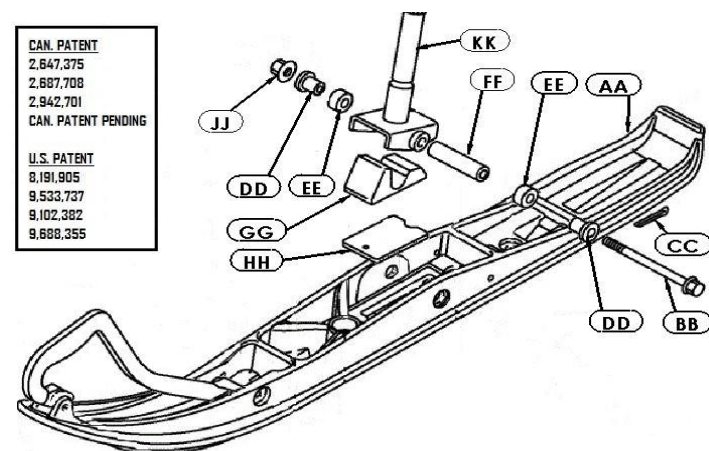

ÉTAPE B

- 4- Retirer le coussinet #DD du ski #AA. (Du côté où sera installé le ROLLERSKI)

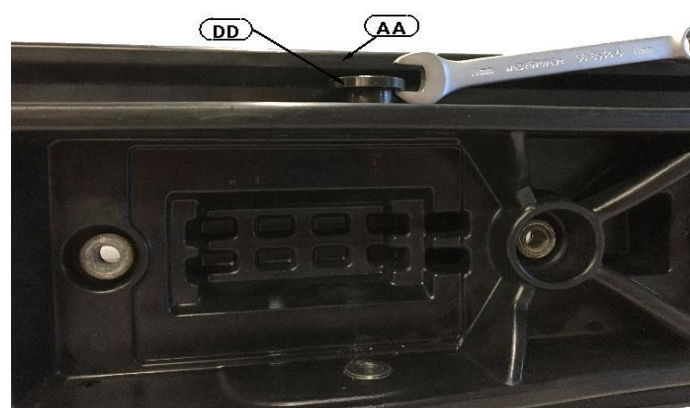

ÉTAPE C

- 5- Retirer les boulons #4 et #8, la cale #2, les écrous #3, la rondelle #7, et la douille #5 de la base #1 du ROLLERSKI.



ÉTAPE D

- 6- Placer la cale #2 dans le ski #AA, dans la rainure du côté où le coussinet a été retiré

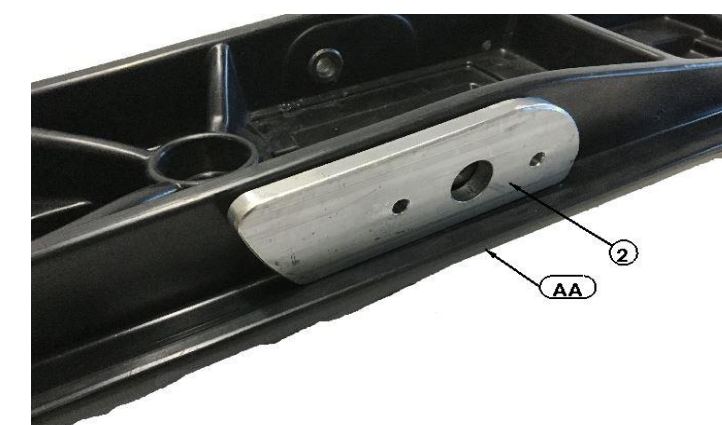

ÉTAPE E

- 7- Insérer l'essieu #6 du ROLLERSKI dans le ski #AA
- 8- Viser temporairement le boulon #8 dans l'essieu #6 pour plus de stabilité. (LA BASE DOIT ÊTRE PARALLÈLE AU SKI)
- 9- Percer l'épaulement du ski #AA avec un foret de 1/4", dans les trous de la base #1 comme guide.

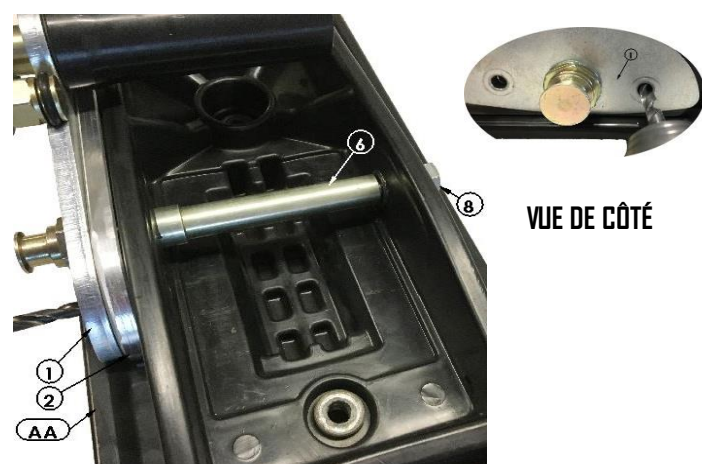

VUE DE CÔTÉ

ÉTAPE F

- 10- Retirer le ROLLERSKI et nettoyer les trous percés.
- 11- Graisser légèrement l'essieu #6 du ROLLERSKI
- 12- Insérer la cale #2, la cale #HH* et la butée de ski #GG* dans le ski #AA.
- 13- Insérer l'essieu #6 du ROLLERSKI en intercalant la cale #2, le ski #AA, la douille #5 et la jambe #KK*.



** LA DOUILLE (#5) SERT À REMPLACER LES 2 ESPACEURS RETIRÉ À L'ÉTAPE A.

ÉTAPE G

- 14- Insérer la rondelle #7 sur le boulon #8.
- 15- Appliquer du **Loctite rouge 263** sur les filets et visser le boulon #8 dans l'essieu #6, selon les mêmes spécifications du manufacturier que le boulon #BB.

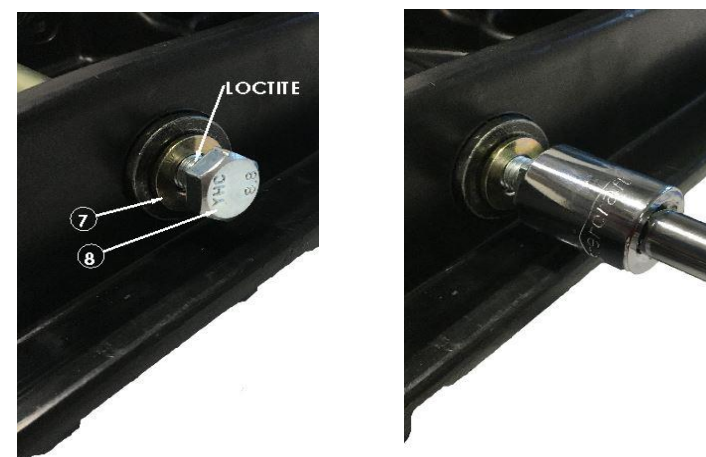

LES ROLLERSKI DOIVENT ÊTRE INSTALLÉS À L'INTÉRIEUR DES SKIS.

LES ROLLERSKI EN POSITION RELEVÉES, DOIVENT ÊTRE ORIENTÉE VERS L'AVANT.

ÉTAPE H

- 16- Insérer le boulon #4 au travers de la base #1 du ROLLERSKI, la cale #2 et du ski #AA.
- 17- Visser l'écrou #3 sur le boulon #4.



LA VITESSE MAXIMUM POUR ROULER AVEC LES ROLLERSKI EST DE 20KM/H (12mph).

XX PIÈCES YAMAHA
X PIÈCES QUALIPIÈCES

* LA JAMBE (#KK), LA BUTÉE DE SKI (#GG) ET LA CALE (#HH) NE SONT PAS REPRESENTÉES POUR PLUS DE CLARTÉ.

INSTALLATION GUIDE

ROLLERSKI

Y-4006

STEP A

- 1- Remove bolt #BB, cutter pin #CC and nut #JJ.
- 2- Remove ski #AA from spindle #KK.
- 3- Remove sleeve #FF from spindle #KK.

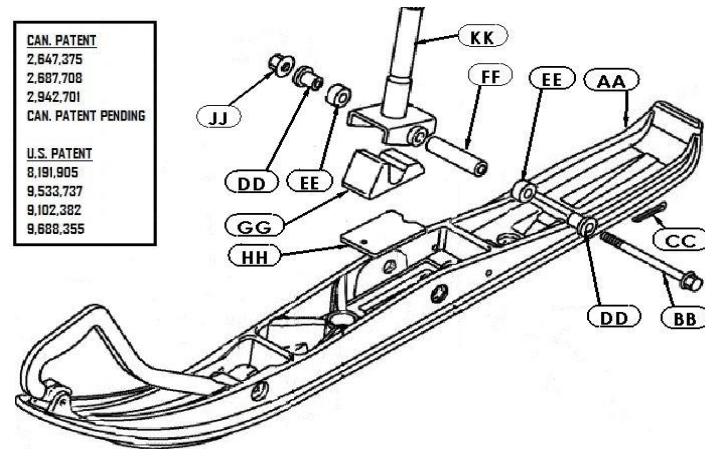

STEP B

- 4- Remove bushing #DD from ski #AA. (The one on the same side where the ROLLERSKI will be installed.)

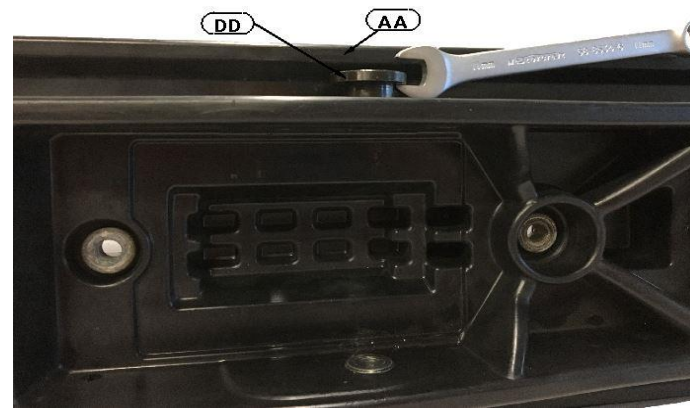

STEP C

- 5- Remove bolts #4 and #8, shim #2, nuts #3, washer #7, and sleeve #5 from base #1 of ROLLERSKI.



STEP D

- 6- Put shim #2 into ski #AA, in the groove where the bushing was removed.

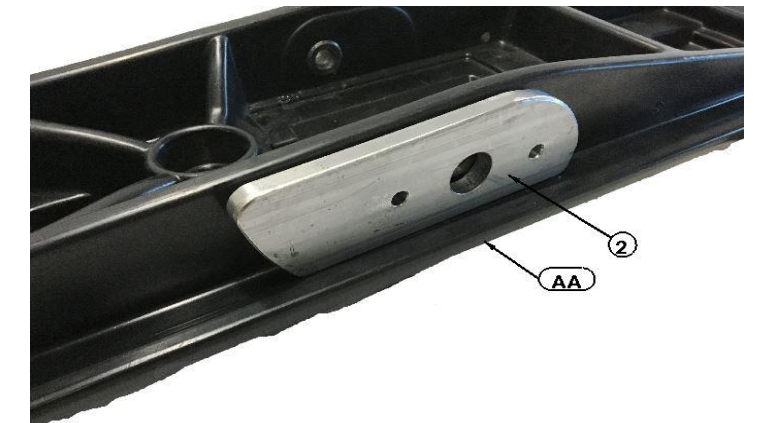

STEP E

- 9- Insert axle #6 of ROLLERSKI into the shim #2 and the ski #AA
- 10- Temporarily tighten bolt #8 in axle #6 for stability. **(THE BASE SHOULD BE PARALLEL TO THE SKI).**
- 11- Drill thru soulders of ski #AA with 1/4" drill bit, using the holes on the base #1 as a guide.

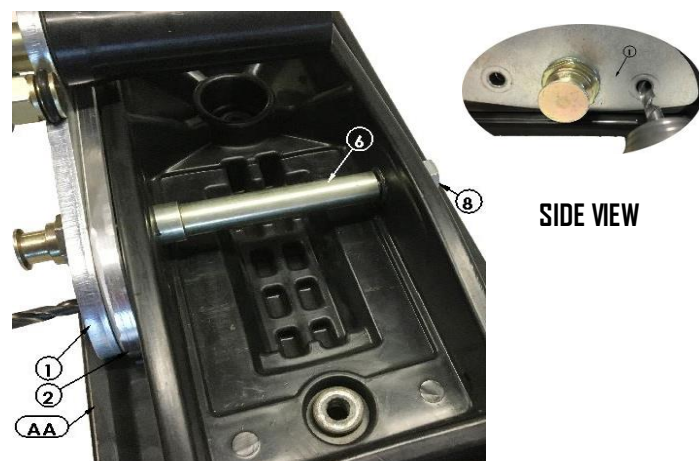

* THE SPINDLE (#KK), THE SHIM (#HH) AND THE SKI STOPPER (#GG) ARE NOT SHOWN FOR MORE CLARITY.

STEP F

- 12- Remove ROLLERSKI and clean drilled hole of any debris.
- 13- Lightly grease axle #6 of ROLLERSKI.
- 14- Insert shim #2, shim #HH* and ski stopper #GG* into ski #AA.
- 15- Insert axle #6 of ROLLERSKI into shim #2, ski #AA, sleeve #5 and spindle #KK*.



** THE SLEEVE (#5) WILL REPLACES THE SPACERS (#EE) REMOVED AT STEP A.

STEP G

- 16- Insert washers #7 on bolt #8.
- 17- Apply red Loctite 263 on threads and screw bolt #8 on axle #6, as per the same manufacturer's specifications of bolts #BB.

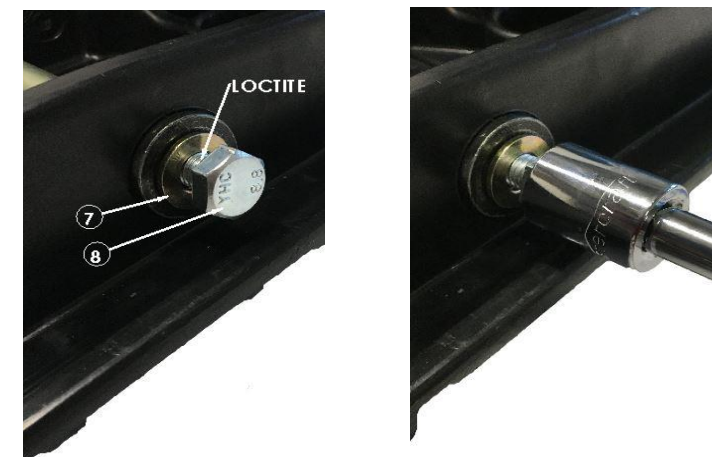

THE ROLLERSKI MUST BE INSTALLED ON THE INSIDE OF SKI.

THE ROLLERSKI, WHEN NOT ENGAGED, MUST BE POINTING FORWARD.

STEP H

- 17- Insert bolt #4 thru base #1 of ROLLERSKI ,shim #2 and ski #AA
- 18- Screw nut #3 on bolt #4

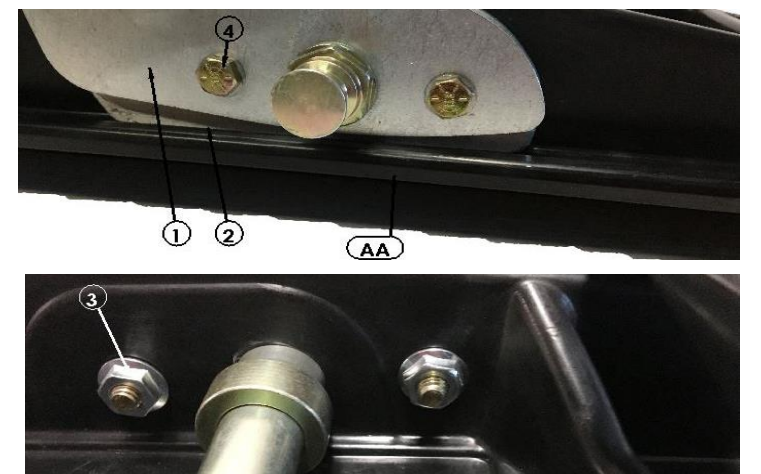

MAXIMUM SPEED WHEN ROLLERSKI ARE ENGAGED IS 20KM/H (12 mph).

XX YAMAHA PARTS
X QUALIPIECES PARTS