

GUIDE D'INSTALLATION

ROLLERSKI

A-1001

ÉTAPE A

- 1- Retirer le boulon #BB, la goupille #CC, les rondelles #DD et l'écrou #GG.
- 2- Retirer le ski #AA de la jambe #HH.

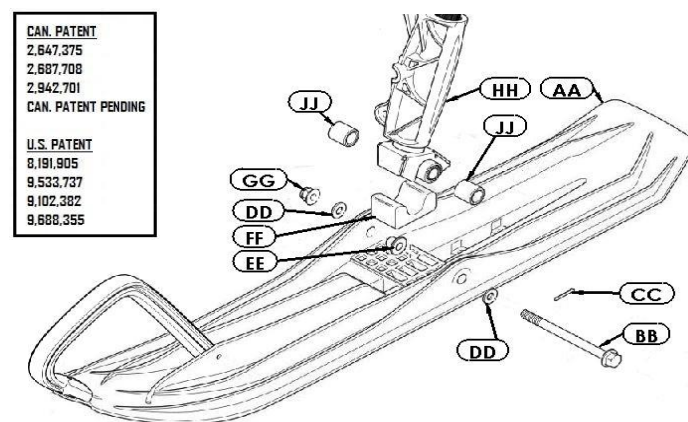

ÉTAPE E

- 9- Percer l'épaulement du ski #AA avec un foret de 1/4", dans le trou de la base #1 comme guide. **(LA BASE DOIT ÊTRE PARALLÈLE AU SKI).**
- 10- Nettoyer le trou percé.

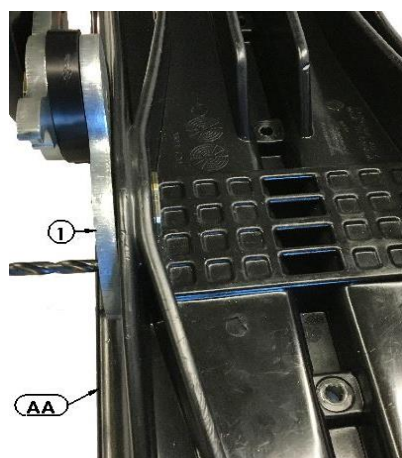

ÉTAPE B

- 3- Retirer le coussinet #EE du ski #AA. (Du côté où sera installé le ROLLERSKI)

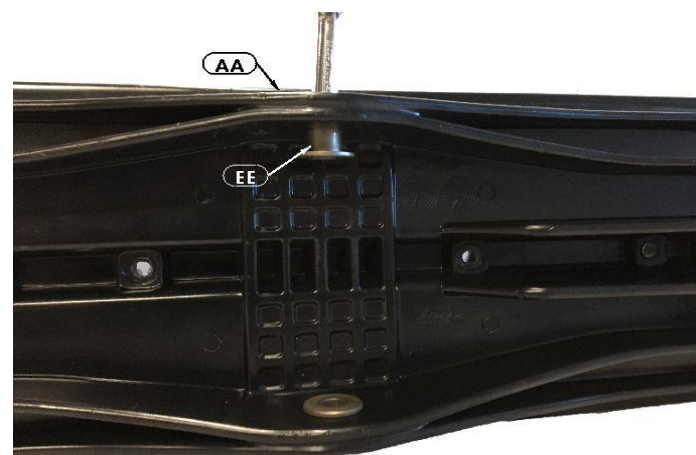

ÉTAPE F

- 11- Insérer le boulon #6 dans le trou de la base #1 et le ski #AA.
- 12- Visser les écrous #4 sur le boulon #5.
- 13- Insérer la butée de ski #FF** dans le ski #AA.



ÉTAPE C

- 4- Retirer le boulon #5, l'écrou #4, de la base #1 du ROLLERSKI
- 5- Retirer le boulon #3 et l'écrou d'arrêt #6 **EN PRENNANT SOIN DE RETENIR LE BRAS QUI EST SOUS TENSION.** Diminuer la tension en relâchant le bras doucement.
- 6- Retirer la douille #2 du ROLLERSKI

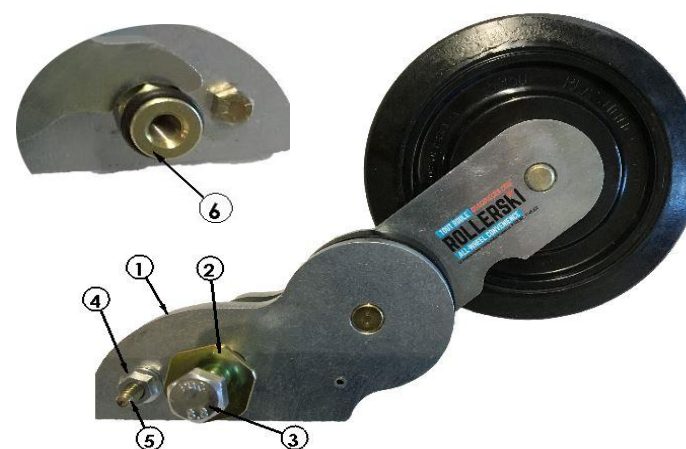

ÉTAPE G

- 14- Graisser légèrement Le boulon #BB et appliquer du **Loctite rouge 263** sur les filets. .
- 15- Insérer le boulon #BB dans la rondelle #DD, le ski #AA, l'espaceur #JJ**, jambe #HH**, l'espaceur #JJ**.
- 16- **REMETTRE LE BRAS SOUS TENSION**, puis faire passer le boulon #BB dans la base #1 du ROLLERSKI.
- 17- **RETENIR LE BRAS** et visser l'écrou d'arrêt #6 sur le boulon #BB selon les meme specification du manufacturier.

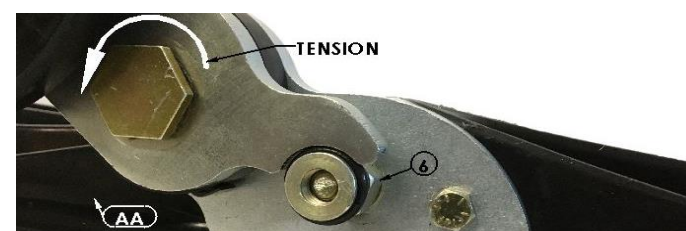

ÉTAPE D

- 7- Insérer la douille #2* du ROLLERSKI dans le trou du coussinet retiré.
- 8- Viser fermement la douille #2 dans la base #1 du ROLLERSKI. **(LA BASE DOIT ÊTRE PARALLÈLE AU SKI).**

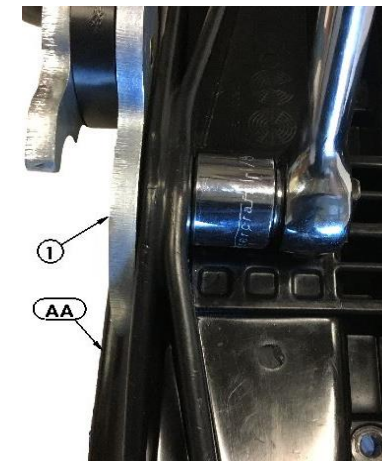

- * LA DOUILLE (#2) SERT À REMPLACER LE COUSSINET RETIRÉ À L'ÉTAPE B
- ** LA JAMBE (#HH), LES ESPACEUR (#JJ) ET LA BUTÉE DE SKI (#FF) NE SONT PAS REPRESENTÉS POUR PLUS DE CLARTÉ.

LES ROLLERSKI DOIVENT ÊTRE INSTALLÉS À L'INTÉRIEUR DES SKIS.

LA VITESSE MAXIMUM POUR ROULER AVEC LES ROLLERSKI EST DE 20KM/H (12mph).

XX PIÈCES ARCTIC CAT
X PIÈCES QUALIPIÈCES

2017-12-12
REV: A

INSTALLATION GUIDE

ROLLERSKI

A-1001

STEP A

- 1- Remove bolt #BB, cutter pin #CC, washers #DD and nuts #GG.
- 2- Remove ski #AA from spindle #HH.

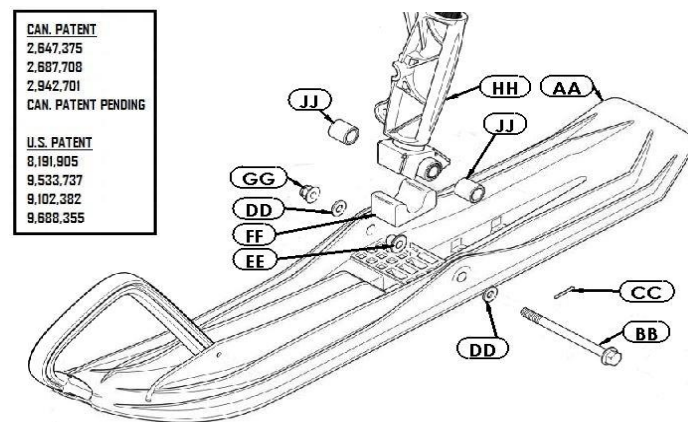

STEP E

- 9- Drill hole thru shoulder of ski #AA with 1/4" drill bit, using the hole on the base #1 as a guide. **(THE BASE SHOULD BE PARALLEL TO THE SKI).**
- 10- Clean drilled hole of any debris.

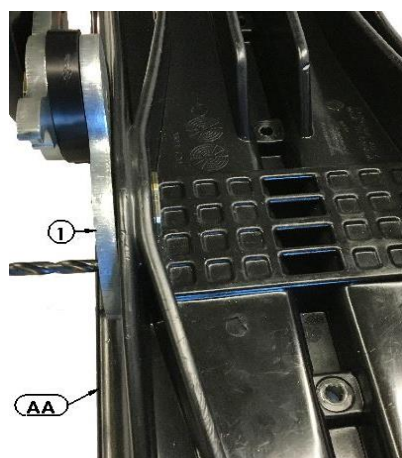

STEP B

- 3- Remove bushing #EE from ski #AA. (The one on the same side where the ROLLERSKI will be installed.)

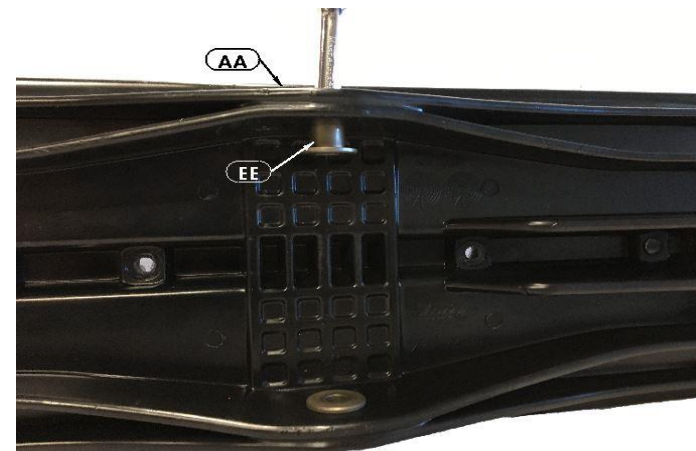

STEP F

- 11- Insert bolt #6 into the base #1 et le ski #AA.
- 12- Tighten nut #4 on bolt #5.
- 13- Insert ski stopper #FF** into ski #AA.

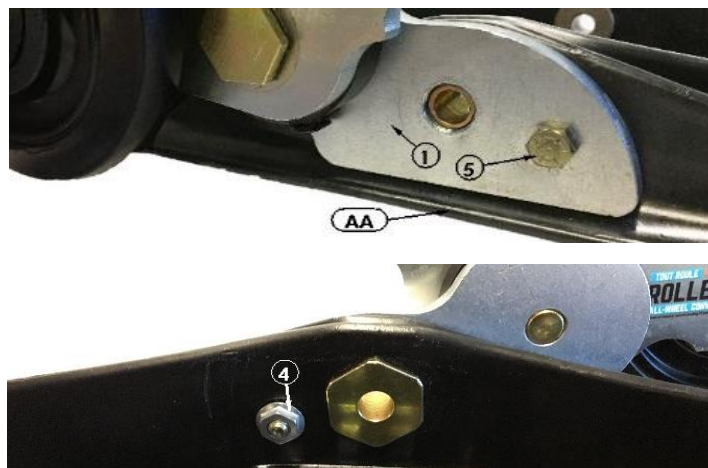

STEP C

- 4- Remove bolt #5, nut #4, from base #1 of ROLLERSKI
- 5- Remove bolt #3 and stopper #6 **WHILE SECURELY HOLDING THE ARM WHICH IS UNDER TENSION.** Unload by releasing the arm gently.
- 6- Remove socket #2 of ROLLERSKI

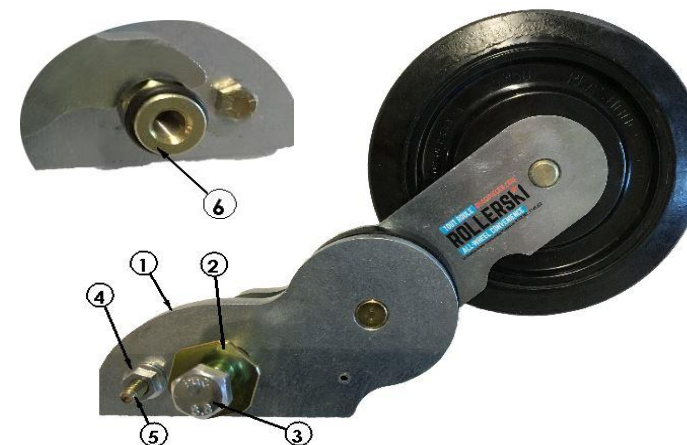

STEP G

- 14- Lightly grease bolt #BB and apply red Loctite 263 on thread.
- 15- Insert bolt #BB into washer #DD, ski #AA, spacer #JJ, spindle #HH** and spindle #JJ.
- 16- **RELOAD THE ARM**, then pass the bolt #BB into base #1 of ROLLERSKI.
- 17- **HOLD THE ARM FIRMLY**, then tighten stopper #6 on bolt #BB as per the same manufacturer's specifications.

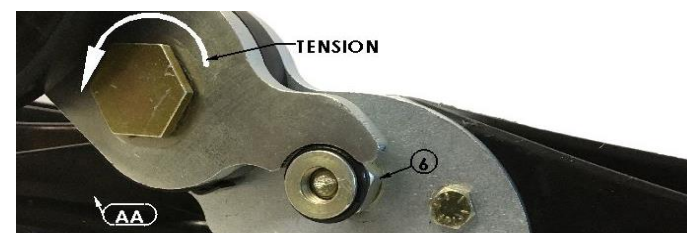

STEP D

- 7- Insert socket #2* of ROLLERSKI into ski where the bushing was removed.
- 8- Tighten socket #2* on base #1 of ROLLERSKI. **(THE BASE SHOULD BE PARALLEL TO THE SKI).**

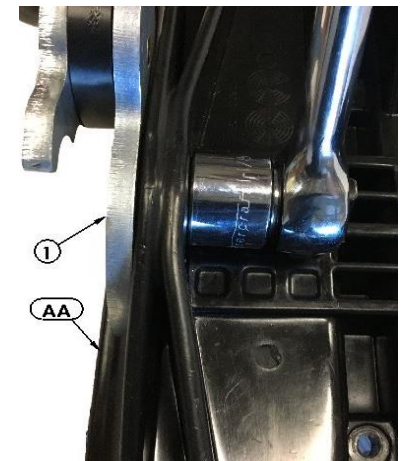

* **THE SOCKET (#2) WILL REPLACE THE BUSHING REMOVED AT STEP B.**

** **THE SPINDLE (#HH), SPACERS (#JJ) AND SKI STOPPER (#FF) ARE NOT SHOWN FOR MORE CLARITY.**

THE ROLLERSKI MUST BE INSTALLED ON THE INSIDE OF SKI.

THE ROLLERSKI, WHEN NOT ENGAGED, MUST BE POINTING FORWARD.

XX ARCTIC CAT PARTS
X QUALIPIECES PARTS

2017-12-12
REV: A